

油压式气动拉帽枪适用螺母铆钉M3到M12
Hydropneumatic Tool for Inserts from M3 to M12



※请注意市场上有仿冒品

RIV 998



工具盛放在塑料盒子里, 配有击杆和头部 (从M3到M10都配有, M12根据需求可另外购买)

操作系统

- RIV998油气压工具用于螺母系类内螺纹插件 (M3~M12)  或者RIVBOLT系列外螺纹插件 (M4~M8) 
- 油气压系统工具内部结构采用机械部件使998与其他型号相比更可靠。
- RIV998的一个特点是减少部件磨损引起的故障, 因此更耐用, 性能更佳。
- RIV998采用了技术调整方案, 尺寸重量都减小, 因此十分小巧、轻便。
- RIV998铆螺母枪可以提供快速、可靠、低成本的铆接。承载能力强, 性能优于焊接、自攻螺丝和螺栓。
- 单面施工螺母牢固可靠, 不破坏工件表面涂层, 安装成本低。

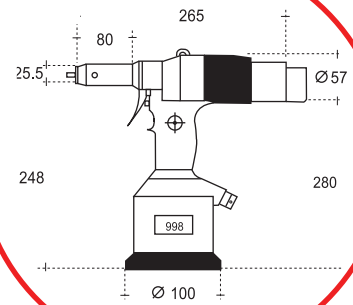

适用场合

电脑主机板、橱具设备、配电柜、压缩机部件、汽车零部件、客车制造、可调底座/脚轮、电梯升降机、锄草机、标牌、屋顶吊架等。

零件			RIVSERT
插件	击杆(代码)	头部(代码)	
M3	0327800	0328500	
M4	0327900	0328600	
M5	0328000	0328700	
M6	0328100	0328800	
M8	0328200	0328900	
M10	0328300	0329000	
M12	0328400	0329100	

零件			RIVBOLT
插件	击杆(代码)	头部(代码)	
M4	2560900	2561200	
M5	2561000	2561300	
M6	2561100	2561400	
M8	2583200	2700500	

技术资料	
额定气压	6 bar
使用气压范围	5~7 bar
每次循环耗用气体(6bar)	7.5 lt
行程	0/6.5 mm
最大拉力(6 bar)	19000 N
重量	2.4 kg
震动	< 2,5 m/s
噪音	< 70 dB (A)

